

INSTRUKCJA OBSŁUGI

PNEUMATYCZNA DOCIERACZKA DO ZAWORÓW JAT-1041

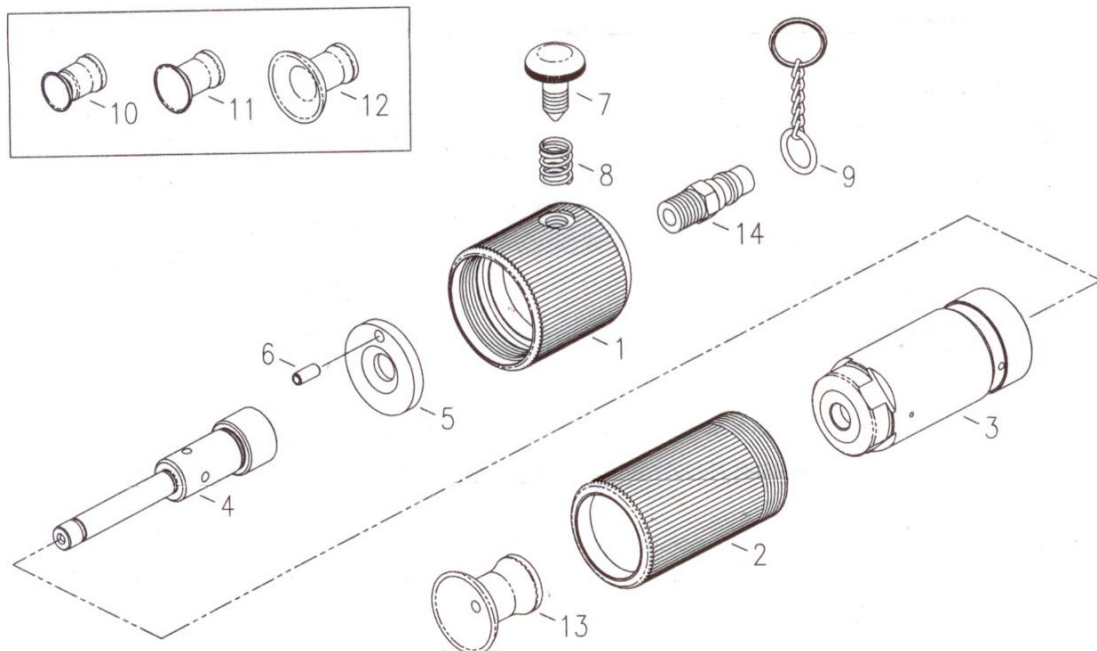

Nr	Opis	Ilość
1	Pokrywa obudowy	1
2	Obudowa	1
3	Cylinder	1
4	Tłok	1
5	Uszczelka	1
6	Trzpień ustalający	1
7	Pokrętło regulacji	1

Nr	Opis	Ilość
8	Sprężyna	1
9	Zawieszka	1
10	Przyssawka 16mm	1
11	Przyssawka 20mm	1
12	Przyssawka 30mm	1
13	Przyssawka 35mm	1
14	Wtyk 1/4"	1

!!!UWAGA!!!

- Wilgotne, zanieczyszczone powietrze lub niedostateczne smarowanie może spowodować uszkodzenie urządzenia;
- Przed każdym użyciem zaleca się dolanie kilku kropel oleju do narzędzi pneumatycznych w miejsce wlotu powietrza i uruchomienie narzędzia na kilka chwil aby zapewnić odpowiednie smarowanie;
- Wibracje wytwarzane przez urządzenie mogą spowodować pogorszenie samopoczucia, dlatego zalecane są przerwy w pracy przynajmniej co 30 min.
- Zawsze należy stosować odzież ochronną, okulary ochronne oraz stosować słuchawki;

INSTRUKCJA OBSŁUGI

- Przed przystąpieniem do pracy należy oczyścić i odtłuścić zawór;
- Zalecane jest zdemontowanie uszczelniaaczy zaworowych;
- Dobrać odpowiednią średnicę przyssawki;
- Przyssawkę umieścić z lekkim przesunięciem względem osi zaworu– tylko takie umiejscowienie zapewni odpowiedni ruch obrotowy docieraczki;
- Powoli odkręcać pokrętko regulacji aż do uzyskania pożądanej częstotliwości uderzeń;
- Utrzymywać przyrząd w płaszczyźnie pionowej zaworu;
- Utrzymywać przyrząd w odległości ok. 20mm od płaszczyzny głowicy;

GWARANCJA

1. Firma TECHSAM udziela gwarancji na prawidłowe działanie wyrobu przez okres 12 miesięcy od daty zakupu.
2. Gwarancja obejmuje bezpłatne usuwanie usterek i wad fabrycznych ujawnionych o okresie gwarancji.
3. Gwarancja nie obejmuje uszkodzeń mechanicznych lub spowodowanych nieprawidłową eksploatacją wyrobu.
4. Gwarancja wygasa w razie stwierdzenia napraw lub przeróbek dokonanych przez osoby nieuprawnione.
5. Warunkiem rozpatrywania gwarancji jest przedłożenie karty gwarancyjnej wraz z reklamowanym wyrobem w punkcie serwisowym lub w miejscu sprzedaży.
6. Gwarancja ważna jest tylko z pieczęcią sprzedawcy i wpisaną datą sprzedaży.
7. Serwis gwarancyjny i pogwarancyjny zapewnia importer.

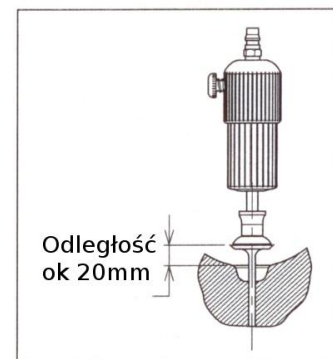
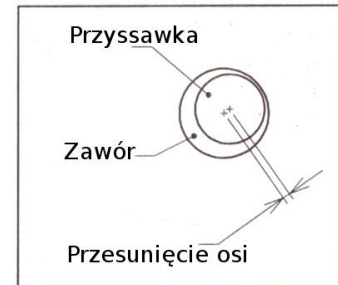
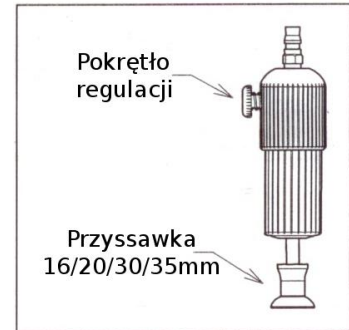

P.W. „TECHSAM” Woch Sp.J.
ul. Nałęczowska 75
20-701 Lublin
tel./fax 081 443-08-12, 444-63-73
e-mail: techsam@jonnesway.pl

Data sprzedaży

Podpis i pieczęć sprzedającego.....